

鑄出スペース
68×132

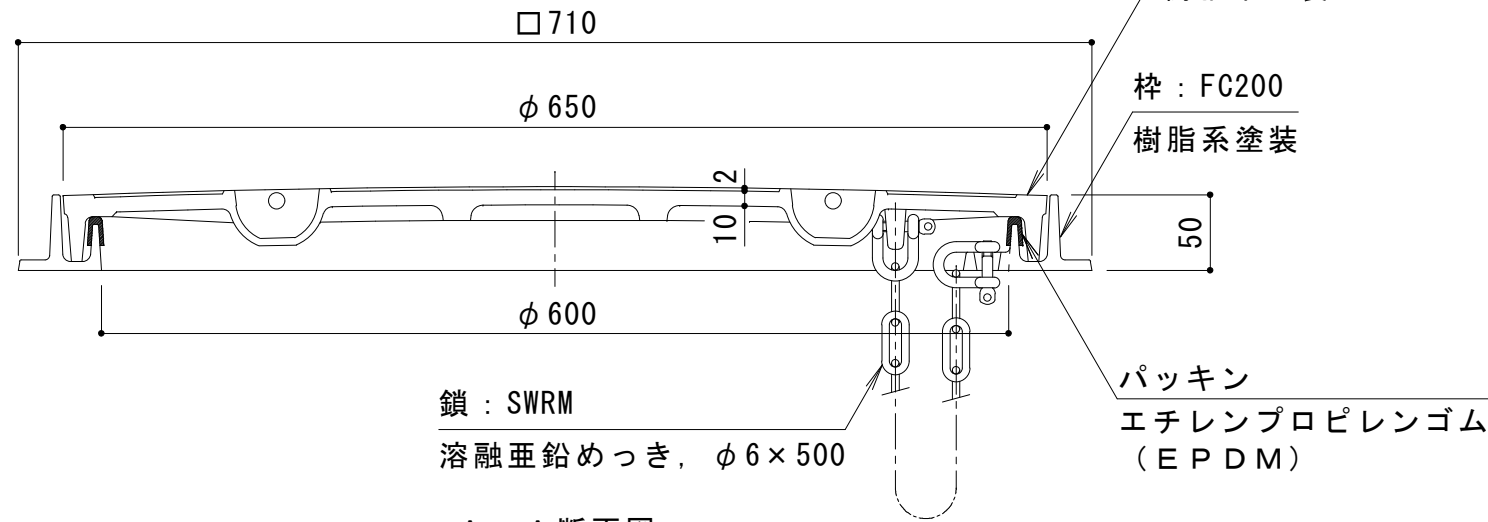

A-A断面図

名称	マンホール鉄蓋	
適用規格	空気調和・衛生工学会規格 SHASE-S209-2009 簡易密閉形（パッキン式）5000K	
	国土交通省大臣官房官庁営繕部設備・環境課監修 公共建築設備工事標準図（電気設備工事編） 記号 S20K	
	国土交通省大臣官房官庁営繕部設備・環境課監修 公共建築設備工事標準図（機械設備工事編） 記号 MHD-P	
仕様	都市再生機構 電気設備標準詳細設計図集 符号 EC-123	
	簡易密閉形（簡易防水・防臭形） 有効内径φ600mm 蓋：鑄鉄製 FCD500 樹脂系塗装 枠：鑄鉄製 FC200 樹脂系塗装 枠 鎖取付用座付 盗難防止用鎖付 アンカーボルト穴 長穴仕様	
標準質量：48.0kg	蓋：31.0kg	
	枠：17.0kg	
品番	カネソウ マンホール鉄蓋 MKHY-S-600(角)-TC	

強度性能	
種類	5000K
使用場所	建物内、建物敷地内、公園敷地内及び敷地周辺道路（公共の車道を除く）
安全荷重	50kN
許容通過車両	大形トラック、バス
加重体の大きさ	φ330mm
たわみ試験荷重	50kN
許容たわみ量	3.6mm以内（有効内径の0.6%以内）
許容残留たわみ量	1.2mm以内（有効内径の0.2%以内）
破壊荷重	200kN以下で破壊されない
T荷重（参考）	T-20：総重量20トンまでの車両が通行可能

パッキンは必ず現場にて接着剤等で固定してください。

訂正	年・月・日	内容	製図	検図	工事名称	製図	検図	作成年月日	カネソウ株式会社
	・				マンホール鉄蓋 簡易密閉形（簡易防水・防臭形）角枠 鑄出文字入り MKHY-S-600(角)-TC 鎖座付 アンカーボルト穴長穴仕様	真鍋有紀	星野和彦	縮尺 1:5	